

Thermostat TSC094 -35° à +35°C
Sonde fixée au boîtier
Ref MCI 031003

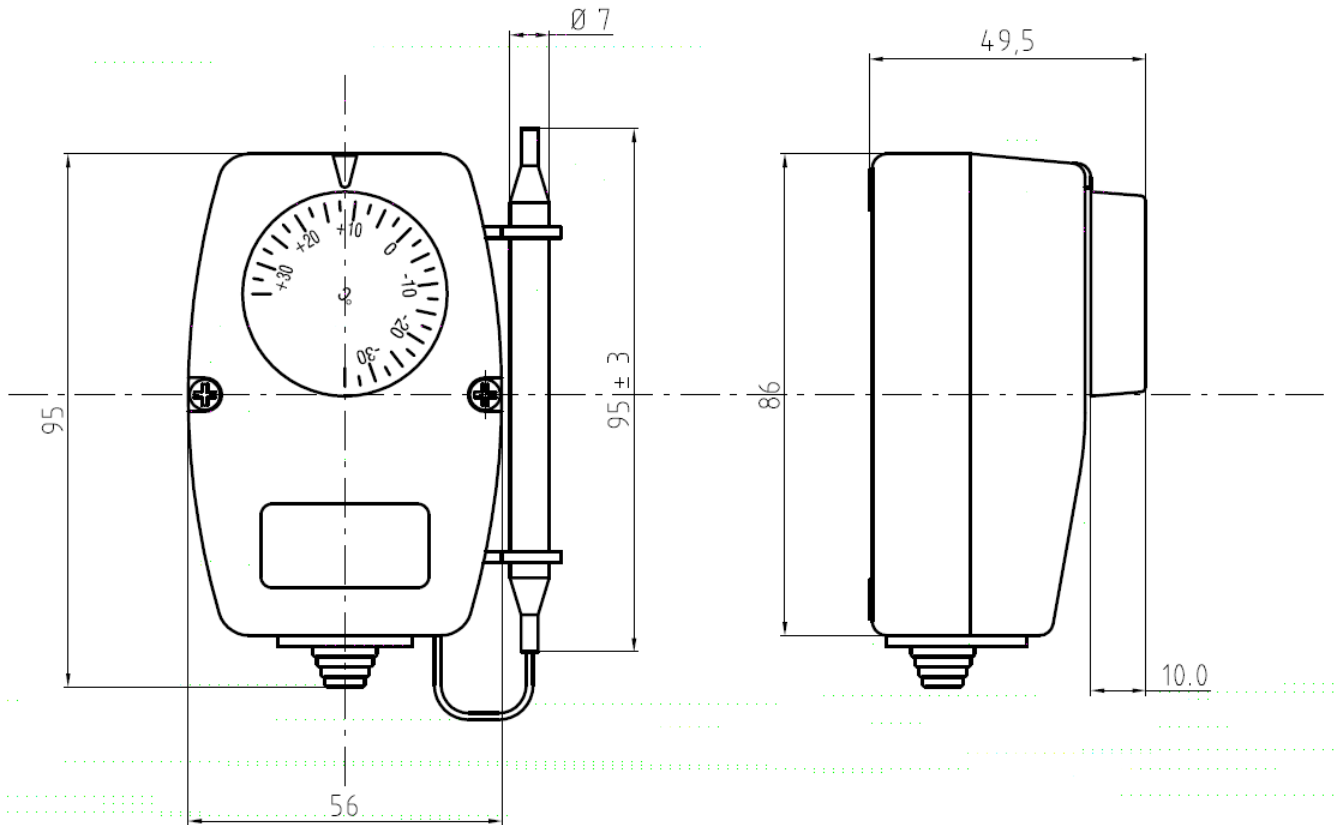

Caractéristiques techniques	
Plage de réglage	- 35° à + 35°C
Différentiel	2° +/- 1°C
Tolérance valeur	+/- 3°C
Capillaire	En nickel
Boîtier	ABS gris
Sérigraphie	Chiffres noirs
Pouvoir de coupure	C1 : 15(3)A/400V C2 : 3(0,3)A/400V
Courant minimum	200 mA
Test de durée de vie	100.000 cycles
T°maxi du boîtier	70°C
Indice de protection	IP44

